

КРАН ШАРОВОЙ ТЕМПЕР

с удлиненным штоком с переходом на ПЭ патрубки для бесканальной прокладки



582/592

Присоединение
ПРИВАРНОЕ/ПРИВАРНОЕ



с изоляцией весьма усиленного типа «Карбофлекс»

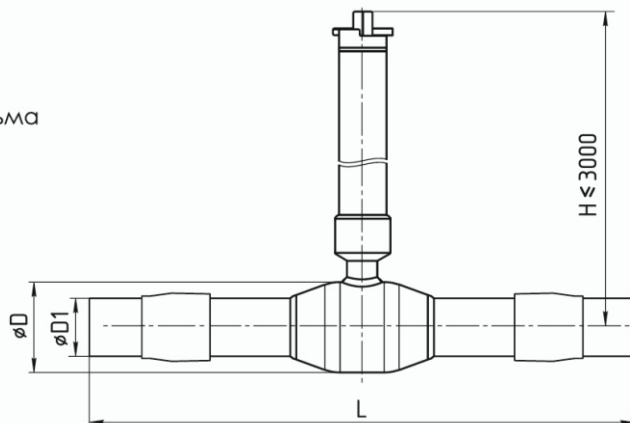

Рабочие среды

Природный газ, сжиженный углеводородный газ и другие газообразные среды, неагрессивные для материалов деталей крана.

Технические характеристики

- **Max. температура (Т):** до +80 °С
- **Кратковременный нагрев (Т):** до +100 °С
- **Min. температура (Т):** до -40 °С (исп. У), до -60 °С (исп. ХЛ)
- **Герметичность:** Класс «А» ГОСТ 9544-2015
- **Ресурс:** Не менее 10 000 циклов*
- **Полный срок службы:** Не менее 40 лет*
- **Гарантийный срок:** 3 года

СТАНДАРТНОПРОХОДНОЙ

DN	PN	Артикул	L	D	D1***	H
25	40	58220025	1170	48	32	по заказу
32	40	58220032	1170/1160	57	32/40	по заказу
40	40	58220040	1180	76	50	по заказу
50	40	58220050	1190/1210	89	50/63	по заказу
65	25	58220065	1310	108	75	по заказу
80	25	58220080	1310	133	90	по заказу
100	25	58220100	1350/1290	159	110/125	по заказу
125	25	58220125	1480/1424	180	125/140	по заказу
150	25	58220150	1564/1484	219	160/180	по заказу
200	25	58220200	1834/1764/1834	273	200/225/250	по заказу
250	25	58220250	2150/2090/2170	351	250/280/315	по заказу
300**	16/25	58220300	2480/2510	426	315/355	по заказу
350**	16/25	58220350	2670/2710	530	355/400	по заказу
400**	16/25	58220400	2880/2860/3180	530	400/450/500	по заказу
500**	16/25	58220500	3360/3500/3460	630	500/560/630	по заказу
600**	16/25	58220600	3933	820	630	по заказу

ПОЛНОПРОХОДНОЙ

DN	PN	Артикул	L	D	D1***	H
25	40	59220025	1170	57	32	по заказу
32	40	59220032	1200/1190	76	32/40	по заказу
40	40	59220040	1190	89	50	по заказу
50	40	59220050	1220/1240	108	50/63	по заказу
65	25	59220065	1390	133	75	по заказу
80	25	59220080	1400	159	90	по заказу
100	25	59220100	1380/1320	180	110/125	по заказу
125	25	59220125	1510/1454	219	125/140	по заказу
150	25	59220150	1590/1514	273	160/180	по заказу
200	25	59220200	1914/1844/1914	351	200/225/250	по заказу
250**	16/25	59220250	2370/2310/2390	426	250/280/315	по заказу
300**	16/25	59220300	2480/2510	530	315/355	по заказу
350**	16/25	59220350	2910/2950	630	355/400	по заказу
400**	16/25	59220400	2990/2970/3290	630	400/450/500	по заказу
500**	16/25	59220500	3381/3521/3481	820	500/560/630	по заказу

Примечание:

- Артикулы в таблице указаны для шаровых кранов, изготовленных из ст.20.

* При условии соблюдения правил эксплуатации. ** Данные шаровые краны поставляются с редуктором.

*** Возможные варианты DN ПЭ патрубков ПЭ100 SDR11 / SDR9



temper-ngs.ru

+7 (8412) 989-323

zakaz@temper-ngs.ru

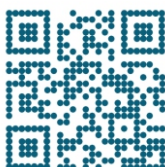

Крутящие моменты, Н*м

(Стандартнопроходные шаровые краны TEMPER)

DN	15	20	25	32	40	50	65	80	100	125	150	200	250	300	400	500	600
Мкр*	6	10	12	15	22	25	30	65	90	120	150	340	650	1600	3300	8000	11000
Мср**	10	20	22	25	32	35	50	90	130	170	210	420	1100	2400	5000	12000	15800

* Мкр - крутящий момент
** Мср - момент срыва

Присоединительные размеры

ISO 5211 фланец под привод, мм по ГОСТ 55510-2013

DN*	Обозначение по ISO 5211	D	D1	D2	d	n отв.	b	B	h
125 редуцированный, 100 полнопроходной	F10	125	102	30	11	4	8	33,3	36
150 редуцированный, 125 полнопроходной	F10	125	102	30	11	4	8	33,3	36
200 редуцированный, 150 полнопроходной	F10	125	102	30	11	4	8	33,3	36
250 редуцированный, 200 полнопроходной	F12	150	125	35	13	4	10	38,3	36
300 редуцированный, 250 полнопроходной	F16	210	165	50	22	4	14	53,8	85
400 редуцированный, 300 полнопроходной	F16	210	165	60	22	4	18	64,4	80
500 редуцированный, 400 полнопроходной	F25	300	254	90	17	8	25	95,4	125
600 редуцированный, 500 полнопроходной	F25	300	254	90	17	8	25	95,4	125

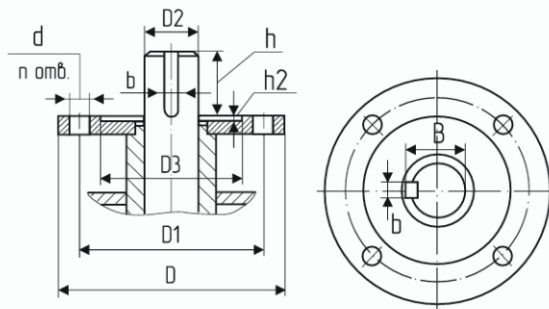

*при подборке кранов меньшего диаметра под привод, информация по присоединительным размерам предоставляется дополнительно

Подбор редукторов для редуцированных (стандарднопроходных) кранов

DN	Крут. момент	Фланец ISO 5211	Тип редуктора -40° +110°C	Масса редуктора, кг	Размер (без штурвала), мм			Диаметр штурвала, мм
					A	B	C	
125	170	F10	X-61	3	225	170,5	77	250
150	210	F10	X-61	3	225	170,5	77	250
200	420	F10	X-61	3	225	170,5	77	250
250	1100	F12	Q-1500	14	292	206	97	400
300	2400	F16	Q-3000	33,7	441	326	128	500
350	5000	F16/F25	Q-5000	45,2	441	326	128	400
400	5000	F16	Q-5000	45,2	441	326	128	400
500	12000	F25/F30	Q-16000	62,5	586	540	135	500
600	12000	F25/F30	Q-16000	62,5	586	540	135	500

Подбор редукторов для полнопроходных кранов

DN	Крут. момент	Фланец ISO 5211	Тип редуктора -40° +110°C	Масса редуктора, кг	Размер (без штурвала), мм			Диаметр штурвала, мм
					A	B	C	
100	170	F10	X-61	3	225	170,5	77	250
125	210	F10	X-61	3	225	170,5	77	250
150	420	F10	X-61	3	225	170,5	77	250
200	1100	F12	Q-1500	14	292	206	97	400
250	2400	F16	Q-3000	33,7	441	326	128	500
300	5000	F16/F25	Q-5000	45,2	441	326	128	400
350	12000	F25/F30	Q-16000	62,5	586	540	135	500
400	12000	F25/F30	Q-16000	62,5	586	540	135	500
500	12000	F25/F30	Q-16000	62,5	586	540	135	500

Компания оставляет за собой право вносить конструктивные изменения.



temper-ngs.ru
+7 (8412) 989-323
zakaz@temper-ngs.ru

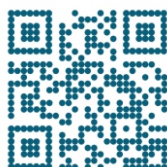

Примечание: При размещении заказа на шаровые краны с механическим редуктором по умолчанию устанавливается редуктор с температурным диапазоном от - 40°C до + 110°C. Редукторы с более низким температурным диапазоном ($t = -55\text{ }^{\circ}\text{C}$) устанавливаются по требованию заказчика.

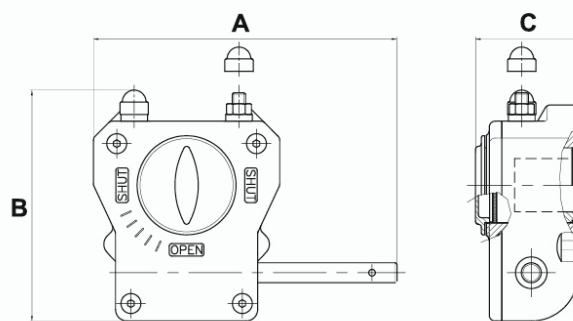

! Внимание! Компания оставляет за собой право вносить конструктивные изменения.

Инструкция по установке и регулировке редуктора для шаровых кранов TEMPER

Эта инструкция предназначена для производителей арматуры, монтажных организаций и непосредственных заказчиков. Не производите установку редуктора без ознакомления с этой инструкцией!

- 1.1 Перед установкой редуктора убедитесь, что головка штока трубопроводной арматуры (далее: ТА), поверхности и монтажные отверстия фланцев, ответная часть редуктора чисты и не имеют заусенцев.
- 1.2 Установите ТА в положение «открыто». В положении «открыто» риска указателя положения на головке штока или воображаемая линия, соединяющая шпонки на головке штока расположена по продольной оси ТА.
- 1.3 Установите редуктор в положение «открыто»- указатель положения редуктора должен указывать на положение OPEN (открыто) см. рис. 1.
- 1.4 Установите муфту в редуктор. Нанесите на отверстие в редукторе небольшое количество масла или любой другой смазки для облегчения соединения с муфтой. При установке избегайте перекосов муфты относительно оси отверстия редуктора. Посадка муфты в редуктор допускается «в натяг» с целью уменьшения люфтов.
- 1.5 Установите ТА в положение, при котором шток расположен вертикально.
- 1.6 Нанесите на головку штока ТА небольшое количество масла или любой другой смазки для облегчения соединения.
- 1.7 Установите редуктор на ТА таким образом, чтобы направление указателя положения в состоянии «открыто» совпадало с продольной осью ТА. При установке избегайте перекосов редуктора относительно плоскости присоединительного фланца ТА. Проследите, чтобы шпонка (при наличии таковой) не выпала из паза на штоке ТА. При необходимости нанесите любую консистентную смазку под шпонку с тем, чтобы шпонка не выпала в момент посадки редуктора. Посадка муфты редуктора на шток ТА допускается «в натяг» с целью уменьшения люфтов.
- 1.8 Закрепите с помощью болтов и шайб редуктор на ответном фланце ТА. Последовательность затягивания болтов должна быть «крест накрест» для лучшей посадки редуктора.
- 1.9 Закрепите штурвал на входном валу редуктора с помощью прилагаемого штифта стального пружинного с прорезью (при критическом превышении максимального момента (например, в случае заклинивания ТА) штифт разрушается, тем самым предотвращая поломку редуктора). Категорически ЗАПРЕЩАЕТСЯ закреплять штурвал с помощью сплошных штифтов, болтов и т.п.
- 1.10 Произвести регулировку упоров-ограничителей конечных положений:
 - 1.10.1 Снять защитный колпачок с контр-гайки упора-ограничителя. Открутить упор-ограничитель 1 и 2 (см. рис.1).
 - 1.10.2 Установить ТА в положение «открыто» и закрутить упор-ограничитель 1 до соприкосновения с квадрантом редуктора (в упор при закручивании). Затянуть контр-гайку упора-ограничителя, не допуская при этом его поворота.
 - 1.10.3 Установить ТА в положение «закрыто» и закрутить упор-ограничитель 2 до соприкосновения с квадрантом редуктора (в упор при закручивании). Затянуть контр-гайку упора-ограничителя, не допуская при этом его поворота.
- 1.11 Проведите контрольное открытие/закрытие ТА.

В положении «открыто» ось указателя положения должна совпадать с продольной осью ТА;
в положении «закрыто» - перпендикулярна продольной оси ТА.

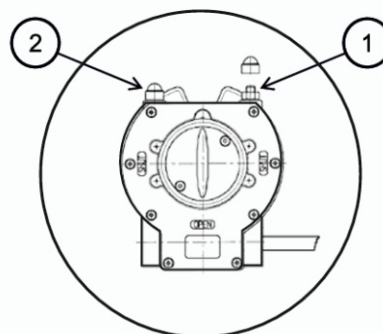

Рис.1 Кран с установленным редуктором

